

## ACO Lipurex - O NS1 SF 100

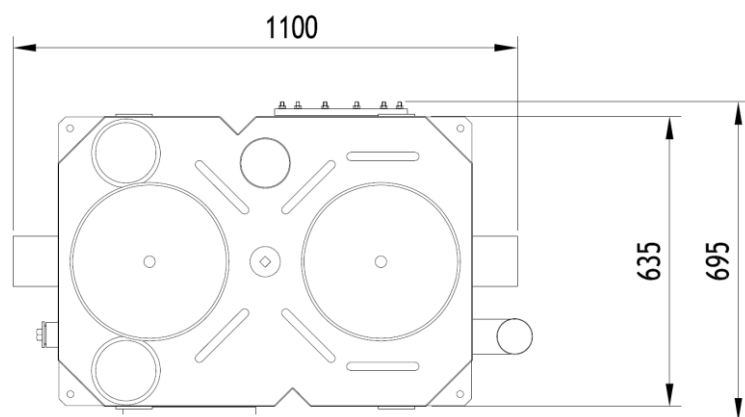
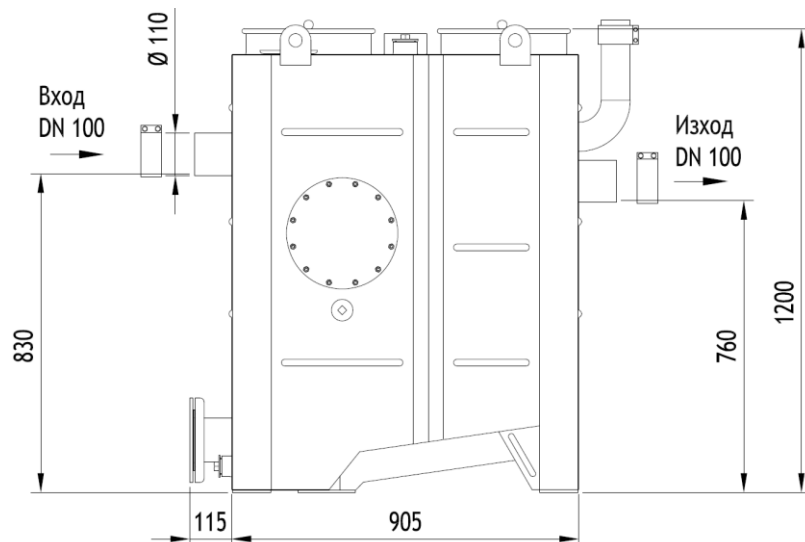

### Текст за спецификации

Свободностоящ сепаратор за мазнини от растителен и животински произход, съгласно БДС EN 1825:2003.

Изработен от неръждаема стомана тип 316, с 25г. минимален експлоатационен живот и ниско тегло.

С интегриран утаечен резервоар, капаци за почистване, уплътнени против миризми.

Дебит 1 l/s

Височина 1300 mm

H1 830 mm

H2 760 mm

Тегло 130 kg

DN 100 mm

Обем утайка 100 l

Обем мазнини 100 l

Общ обем 320 l