

## ACO ECO PLUS DIC 1700/15B

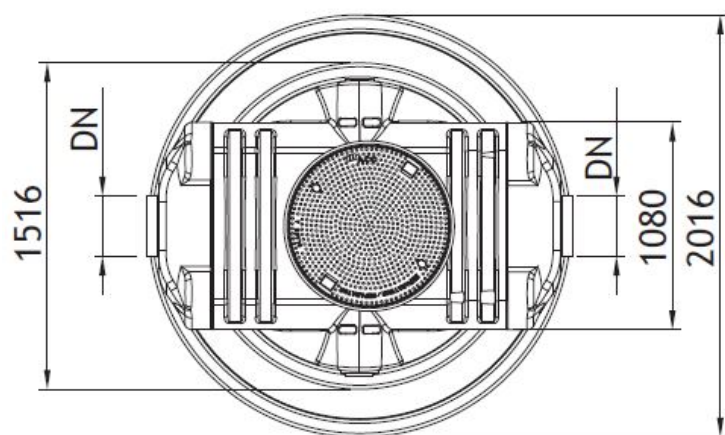
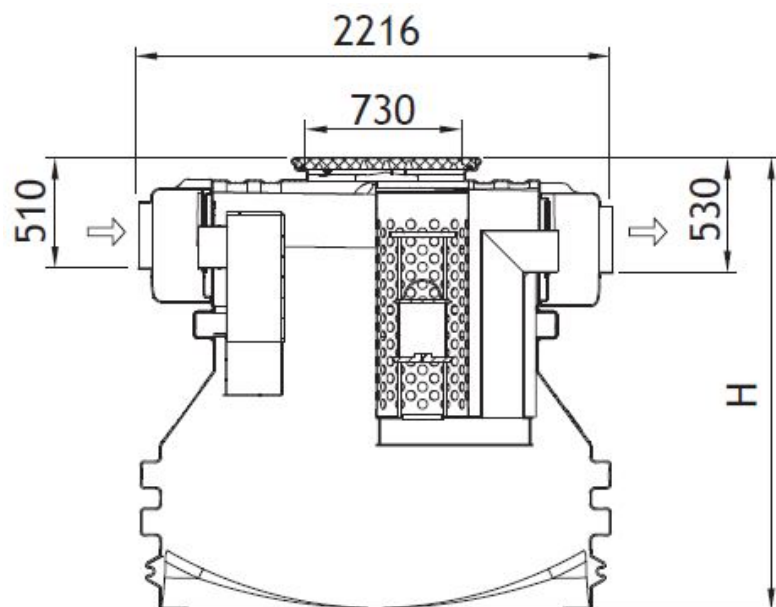

### Текст за спецификации

Коалесцентен сепаратор за нефтопродукти

С вграден байпас за паркинг зони

От полиетилен висока плътност (PE-HD)

Клас I, съгласно БДС EN 858:2003 (<5mg/l)

Клас на натоварване на капака A15, съгласно БДС EN

124:2003 с възможност за C250 с допълнителни аксесоари

За монтаж в тревни или пешеходни зони

Дебит 15 l/s

Максимален дебит 75 l/s

H 1640 mm

Тегло 160 kg

DN 300 mm

Обем утайка 1700 l

Обем масла 500 l

Общ обем 2250 l