

## ACO Lipumax P NS2 SF 245

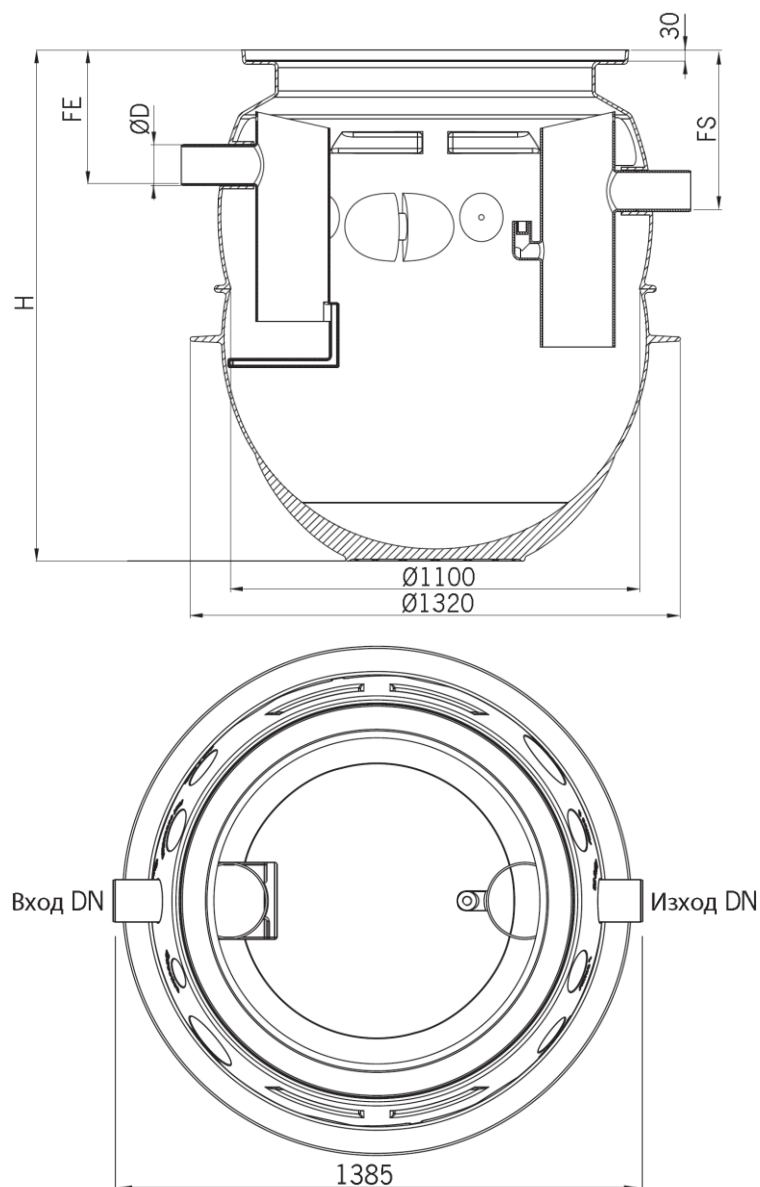

### Текст за спецификации

Сепаратор за мазнини от растителен и животински произход.

От полиетилен висока плътност (PE-HD), съгласно БДС EN 1825:2003 и вградена връзка за взимане на проби.

Клас на натоварване на капака A15, B125 или D400, съгласно БДС EN 124:2003

За монтаж под земя в тревни , леко или тежко натоварени зони

Дебит 2 l/s

H 1377 mm

FE 362 mm

FS 432 mm

Тегло 63 kg

DN 100 mm

Обем утайка 245 l

Обем масла 270 l

Общ обем 720 l